

TALADROS  
FURADEIRAS

 **BAVELLONI**



“

Fácil de usar, rápido y preciso.  
**ELIJA UN BAVELLONI:** para un rendimiento superior.

Fácil de usar, rápida e precisa.  
**ESCOLHA UMA BAVELLONI:** para um desempenho superior.

”





# TALADROS FURADEIRAS

**VDM 1636 CN**

▶ VDM 1636 CN

**VT 1250**

▶ VT 1250



# ▶ VDM 1636 CN

## ▶ APLICACIONES APLICAÇÕES

Gracias a sus características y funcionalidad, representa la elección ideal para producir puertas y para aplicaciones arquitectónicas.

Graças às suas características e funcionalidade, representa a escolha ideal para produzir portas e para aplicações arquitetônicas.

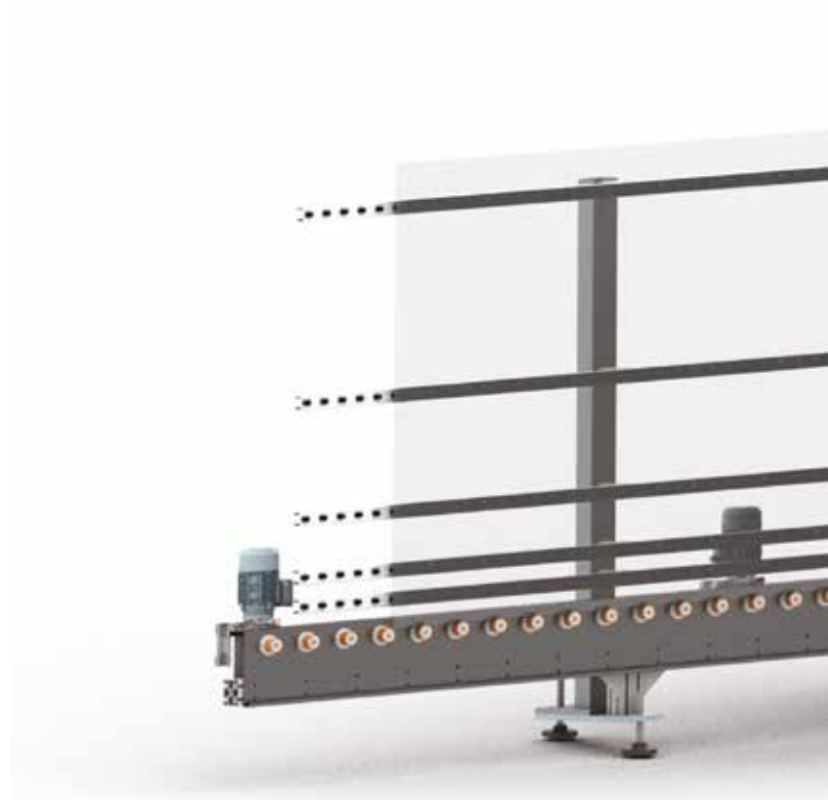

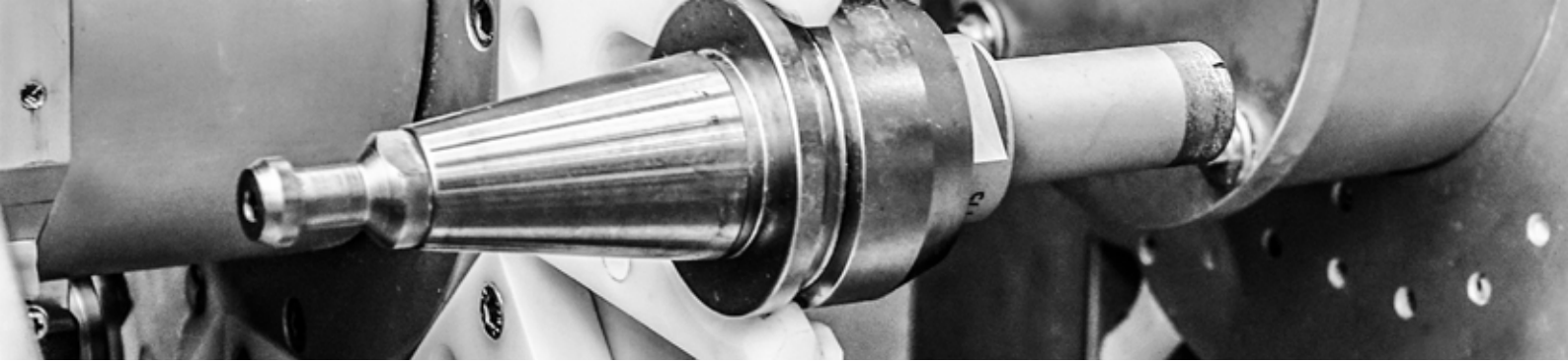

## Compacto y versátil

Compacta e versátil

**VDM 1636 CN es un taladro fresador vertical con doble cabezal de taladrado y mandriles opuestos para realizar ciclos aún complejos en una única estación de trabajo.**

**A VDM 1636 CN é uma furadeira fresadora vertical com cabeçote duplo e mandris opostos, capaz de executar até mesmo ciclos complexos em uma única estação de trabalho.**



# ▶ HIGHLIGHTS



## DOBLE ALMACÉN DE HERRAMIENTAS MAGAZINE DE FERRAMENTAS DUPLO

El cabezal tiene dos mandriles opuestos (1+1) y está equipado con un almacén giratorio (8+8 posiciones).

O cabeçote de perfuração possui mandris opostos (1+1) e está equipado com magazine de ferramentas rotativo (8+8 posições).

## AUTOMATIZACIÓN AVANZADA AUTOMAÇÃO AVANÇADA

La máquina está equipada con un control numérico NUM de última generación.

A máquina está equipada com o controle numérico NUM de última geração.



# VDM 1636 CN

ÚNICA ESTACIÓN DE TRABAJO  
PARA MÚLTIPLES ELABORACIONES  
ÚNICA ESTAÇÃO DE TRABALHO  
PARA VÁRIOS PROCESSOS

**Perforación, avellanado,  
fresado y canteado de  
muescas.**

Perfuração, entalhes,  
fresagem e afiação de  
entalhes.



ALTA PRECISIÓN Y VELOCIDAD  
ALTA PRECISÃO E VELOCIDADE

**Movimiento de ejes en guías de  
cojinetes de bolas y motores sin  
escobillas.**

Movimentos dos eixos em guías  
de rolamentos de esferas e  
através de motores sem escovas.



# ▶ HIGHLIGHTS



## FRESADO FRESAGEM

Realizado mientras el vidrio está parado y sostenido por ventosas.

Realizado enquanto o vidro está parado e segurado por ventosas.

## SOFTWARE SOFTWARE

Sistema de software intuitivo para programación a bordo de la máquina, lo que permite conectividad total y transmisión de datos.

Sistema de software intuitivo para programação na máquina, permitindo total conectividade e transferência de dados.





# VDM 1636 CN



## ELECTROMANDRILES ELETROMANDRIS

ISO 30, de 5.5 kW, para  
prestaciones excelentes.

ISO 30, de 5.5 kW garantindo  
o melhor desempenho.

## OPCIONALES OPCIONALES

Preajuste y  
rectificación de las  
brocas.

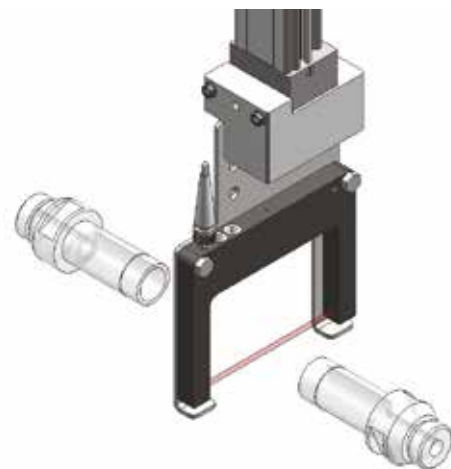

Pré-ajuste e  
retificação das  
brocas.

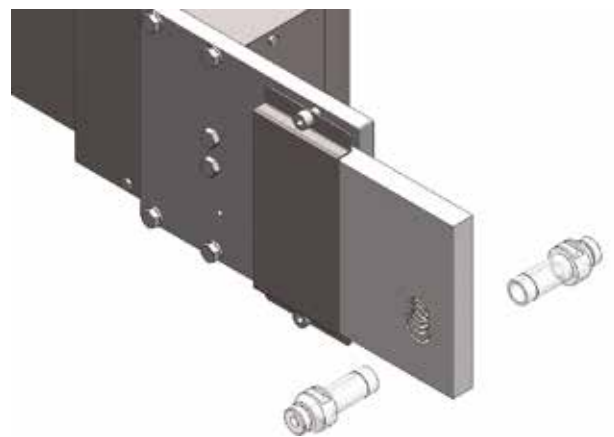

# ▶ VT 1250

Taladro horizontal de doble cabezal, fácil de usar y duradero.

Máquina de furar horizontal com duplo cabeçote, fácil de usar e durável.

## ▶ DOS MODELOS DOIS MODELOS

**Automático:** con brocas programables según el espesor del vidrio.

**Semi-automático:** con broca inferior automática y superior manual.

Automático: com brocas de acordo com espessura do vidro.  
Semi-automático: com broca inferior automática e broca superior manual.

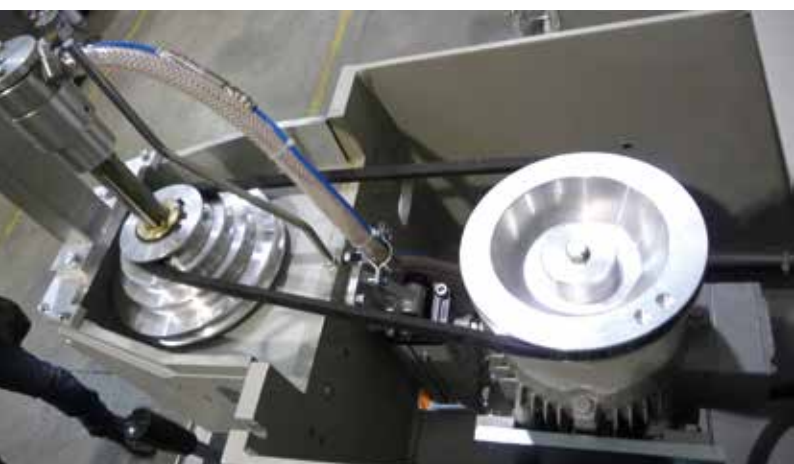







## ▶ PRECISO PRECISO



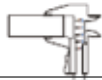
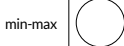

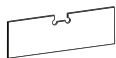
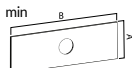
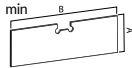
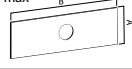
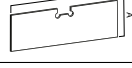
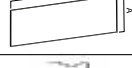
Una estructura fuerte permite el perforar vidrio hasta 25 mm y agujeros hasta 130 mm sin vibraciones y con una calidad perfecta.

Sua forte estrutura permite perfuração de vidro até 25 mm de espessura e buracos até um máximo 130 mm de diâmetro, sem vibrações e qualidade perfeita.

# DADOS TÉCNICOS

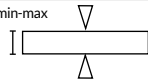
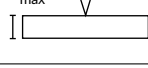
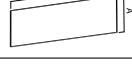
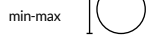
# ▶ DATOS TÉCNICOS

VDM 1636 CN		
Espesores viables Espessuras viáveis		3-19 mm 1/8"÷3/4"
Diámetros de los taladros Diâmetros de brocas	min-max 	4-60 mm 5/32"÷2 3/8"
Almacén herramientas Magazine de ferramentas		8+8
Tamaño máximo de muescas; fresa ø 10 mm; dependiendo de las dimensiones del vidrio y del número de muescas y sus secuencias Tamanho máximo do entalhe; broca ø 10 mm; dependendo das dimensões do vidro e do número de entalhes e suas seqüências		230x290 mm 9" 1/16"x11 3/8"
Dimensiones mínimas viables (AxB) taladrado Dimensões mínimas viáveis (AxB) perfuração	min 	420x300 mm 16 1/2"x11 13/16"
Dimensiones mínimas viables (AxB) fresado Dimensões mínimas viáveis (AxB) fresagem	min 	900x420 mm 35 7/16"x16 1/2"
Dimensiones máx. viables (AxB) taladrado Dimensões máx. viáveis (AxB) perfuração	max 	3600x1600 mm 142"x63"
Dimensiones máx. viables (AxB) fresado Dimensões máx. viáveis (AxB) fresagem	max 	3600x1450 mm 142"x57"
Dimensiones máx. viables (AxB), solo tránsito Dimensões máx. viáveis (AxB), apenas trânsito	max 	3600x2200 mm 142"x87"
Velocidad de rotación de los mandriles Velocidade de rotação dos mandris		0-12.000 rpm
kW (mandril) kW (mandril)		5.5 kW
Potencia Capacidade		16.5 kW

VT 1250		
Espesores viables con las dos brocas Espessuras viáveis com as duas brocas	min-max 	3÷25 mm 1/8"÷1"
Máx. espesor viable con una broca Espessura máx. viável com uma broca	max 	50 mm 2"
Dimensión mínima vidrio Tamanho mín. do vidro	min 	100x100 mm 3 15/16"x3 15/16"
Diámetro de los taladros con las dos brocas Diâmetro do furos com duas brocas	min-max 	4-130 mm 5/32"-5 1/8"
Máx. diámetro de los taladros con una broca Diâmetro máx. do furos com uma broca	max 	220 mm 8 21/32"
Velocidad Velocidade		390-5250 rpm
Potencia Capacidade		3.5 kW



NOTE: Images shown in this brochure are indicative and dependable on the level of equipment.  
Models may differ from the pictures shown. Bavelloni reserves the right to alter specifications without prior notice



**Bavelloni. The machines for glass.**  
Reliable equipment, long lasting and asking for little. Tens of thousands of machines, working all over the world. And people you can rely on.

This is what we have always done.



STRAIGHT-LINE EDGING • BEVELLING • DOUBLE EDGING • CNC • CUTTING TABLES • DRILLING



Bavelloni SpA  
info@bavelloni.com - www.bavelloni.com